

Garagentore in Alu | Portoni in alluminio



Tore und Zäune für's Leben Portoni e cancelli per sempre

TORE | UMZÄUNUNGEN | AUTOMATISIERUNGEN | VERLADERAMPEN
PORTONI | CANCELLI | RECINZIONI | AUTOMATISMI | RAMPE DI CARICO

MORTEC TOOR!!!

www.mortec.it



Unsere Tore sind auch für spezielle Formen, wie hier z.B. einem Rundbogen geeignet.

I nostri portoni sono adatti anche per forme speciali, come in questo esempio per un'apertura ad arco.





Tiefgarage in einheitlichem Erscheinungsbild durch schlichte Tore mit integrierten Belüftungsschlitzen.

Garage sotterranea con aspetto uniforme, a causa di portoni semplici con griglie di ventilazione integrate.



Hohe Funktionalität, modernste Optik

Das Sektionaltor NASSAU 9000F ist ein komplett geschlossenes Tor mit einem sehr tiefen U-Wert (z.B: Tor mit 4x2,7m, U-Wert=1,07 W/m²K). Es wurde als perfekte technische und ästhetische Lösung für den privaten Bereich entwickelt. Durch das moderne Design fügt sich das Tor bemerkenswert harmonisch in das Gebäude ein. Ihre Wünsche hinsichtlich Materialwahl - Stahl oder Aluminium, Ansicht und Farbgestaltung werden individuell berücksichtigt und Sie erhalten keine Massenware, sondern Ihr individuelles Tor nach Maß.

Standardfarben Colori standard

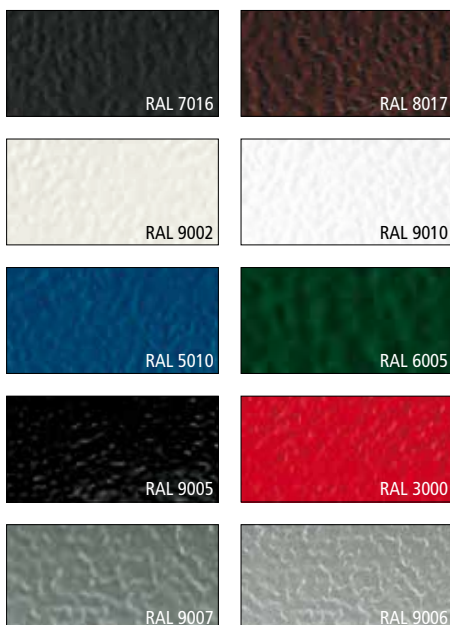

Funzionalità elevata, design moderno

Il portone NASSAU 9000F è un portone con manico cieco, con un valore d'isolamento molto basso (p. es. portone da 4x2,7m – valore U=1,07 W/m²K). È stato realizzato come soluzione perfetta in riguardo alle esigenze tecniche ed estetiche per il settore privato. A causa del suo Design moderno, il portone si adatta bene alle costruzioni. I Suoi desideri riguardo al materiale - acciaio o alluminio, l'estetica e al colore saranno considerati individualmente e così non riceverà un articolo di massa, ma il Suo portone individuale e su misura.





Die innere Glasfläche aus Perlacryl gewährleistet Sichtschutz trotz hohem Lichteinfall.

La superficie interna in vetro acrilico opaco garantisce la protezione visiva nonostante l'alta entrata di luce.

Alle angebotenen Glasvarianten sind gleichermaßen pflegeleicht.

Nessuna delle finestrate a scelta richiede cure speciali.





In die Tür eingefasste Glasflächen sorgen für ein stimmiges Gesamtbild.

Oblò inseriti anche nel passo pedonale danno un'impressione generale di armonia.



Der Klassiker unter den Toren

Das NASSAU 9000F erreicht mit seinen ausgeschäumten Sektionen mit ausgestanzten Scheiben einen sehr tiefen U-Wert (z.B: Tor mit 4x2,7m mit 4 Scheiben, U-Wert=1,26 W/m²K).

Der Klassiker gehört somit trotz seiner Glasflächen zu den bestisolierten Toren der Branche. In Aluminium- oder Stahlausführung erhältlich, können Sie das Outfit Ihres Tores in Werkstoff, Farbton und Verglasung nach Ihren Wünschen anpassen. Hohe Standards in Sicherheit und Umweltschutz zeichnen das Tor ebenso aus wie seine Zuverlässigkeit und die geringen Wartungskosten.

Il classico portone

Il portone NASSAU 9000F raggiunge con le sue sezioni schiumate e oblò inseriti un valore d'isolamento basso (p. es. portone 4x2,7m con 4 oblò – valore U=1,26 W/m²K). Questo portone, nonostante le superfici di vetro, è uno dei portoni con il miglior isolamento termico che si trova sul mercato. Inoltre ha la libera scelta in riguardo al materiale, alluminio o acciaio, la colorazione e la finestratura secondo le Sue esigenze. I portoni sono prodotti rispettando norme elevate di sicurezza e rispettando l'ambiente. Inoltre si distinguono per la loro affidabilità e le spese di manutenzione basse.



SA-SA



SA-PA



HG-SA



POLY-SA

Scheibentyp / oblò

SA-SA: zweifach Standardacryl 2,5 mm
doppio acrilico 2,5 mm

SA-PA: Acryl 2,5 mm, Perlacryl 3 mm
acrilico 2,5 mm, acrilico opaco 3mm

HG-SA: gehärtetes Glas 3 mm, Acryl 2,5 mm
vetro temperate 3 mm, acrilico 2,5 mm

POLY-SA: Polycarbonat 3 mm, Acryl 2,5 mm
policarbonato 3 mm, acrilico 2,5 mm

| Scheiben / oblò | Torbreite/larghezza |
|-----------------|---------------------|
| 1 | 1600 - 2999 mm |
| 3 | 3000 - 3999 mm |
| 4 | 4000 - 4999 mm |
| 5 | 5000 - 5999 mm |
| 6 | 6000 - 6999 mm |
| 7 | 7000 - 7999 mm |
| 8 | 8000 - 8999 mm |
| 9 | 9000 - 10000 mm |



Durchgehendes kratzfestes Panoramafenster für noch mehr Lichteinfall und moderne Optik.

Die Sektionshöhe kann von 400-500mm gewählt werden bei einer Torbreite von maximal 5000mm.

Finestruttura Panorama antigraffio per un'entrata di luce elevata e un design moderno.

L'altezza degli elementi è disponibile da 400-500mm, larghezza massima 5000mm.





Tor Nassau 9000M in Standardfarbe RAL9010 mit Alu-Rahmen und Schlupftür mit Standardschwelle.

Portone Nassau 9000M in colore RAL9010 con finestratura intelaiata e passo pedonale con gradino standard.



Viel Licht und optimale Dämmung

Das NASSAU 9000M ist ein Mix aus hochisolierenden Paneelen und Alu-Rahmen-Sektionen mit unterschiedlichen Füllungen. Das Tor mit großflächiger Verglasung wurde speziell für Räume entwickelt, die viel Tageslicht benötigen. Die Tore werden mit vielen technischen Neuerungen wie z.B. Fingerklemm- und Seiteneingreifschutz ausgerüstet und lassen sich individuell den Kundenwünschen entsprechend zusammenstellen und passen sich so harmonisch dem Gesamtbild der Architektur an.



4 HG

4 PL

3/15/3

3/15/3 HG

3/15/3 POLY

3/15/3 PA

Tanta luce e isolamento termico ottimale

Il portone NASSAU 9000M consiste nella combinazione tra pannelli schiumati con valore d'isolamento elevato e sezioni con intelaiatura in alluminio per diversi tamponamenti. Questo portone con finestratura grande è stato concepito apposta per locali che richiedono tanta luce. I portoni sono attrezzati con diverse novità tecniche come per esempio: dispositivo antipizzico tra le sezioni, protezione laterale che rendono impossibile schiacciarsi le dita. Inoltre possono essere adattati alle esigenze del cliente e si adattano in modo armonioso all'architettura.

Verglasungen/vetri

- 4 HG: gehärtetes Glas 4 mm - vetro temperato 4 mm
- 4 PL: Acryl 4 mm - acrilico 4 mm
- 3/15/3: zweifach Standardacryl 2,5 mm
doppio acrilico 2,5 mm
- 3/15/3 HG: außen gehärtetes Glas 4 mm - innen Acryl 2,5 mm
est. vetro temperato 4 mm - int. acrilico 2,5 mm
- 3/15/3 POLY: außen Polycarbonat 3 mm - innen Acryl 2,5 mm
est. policarbonato 3 mm - int. acrilico 2,5 mm
- 3/15/3 PA: außen Acryl 2,5 mm - innen Perlacryl 3 mm
est. acrilico 2,5 mm - int. acrilico opaco 3 mm

| Mod. | Breite/larghezza |
|------|------------------|
| 2 | 1644 - 2428 mm |
| 3 | 2429 - 3605 mm |
| 4 | 3606 - 4782 mm |
| 5 | 4783 - 5959 mm |
| 6 | 5960 - 7136 mm |
| 7 | 7137 - 8313 mm |
| 8 | 8314 - 9490 mm |
| 9 | 9491 - 10000 mm |



Alurahmenkonstruktion mit Holz, Sandwichpaneelen oder Glasfüllung. Aufteilung der Flächen auch nach Wunsch.

Sezioni con intelaiatura in alluminio, per tamponamenti di legno, pannelli coibentati o vetro. Suddivisione delle superfici a libera scelta.





Vollverglasung, mit rostfreien Inoxbeschlägen und beschichteten Laufschiene ohne Federwellen.

Sezione vetrata con cerniere in acciaio inox inossidabile e guide di scorrimento verniciate, senza molle di torsione.



Voller Durchblick und freie Gestaltung

Durch den sektionalen Aufbau des Tores sind unzählige Gestaltungsvariationen möglich. Die Oberflächen der nichtverglasten Flächen bestehen aus extrudierten Aluminiumprofilen, welche wahlweise pulverbeschichtet oder in jedem Farbton der RAL-Farbkarte beschichtet werden. Die Positionierung der verglasten Sektionen ist frei wählbar und das Tor somit nach Ihren Vorlieben gestaltbar.

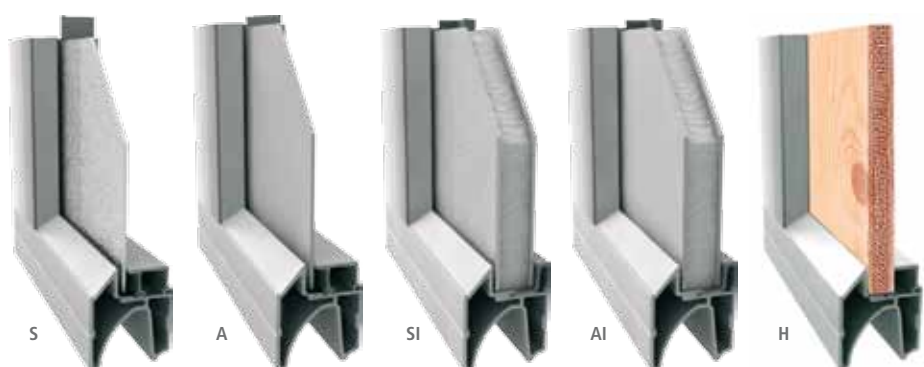

- S:** Aluminium stucco 1,5 mm
alluminio stucco 1,5 mm
- A:** Aluminium eloxiert 1,5 mm
alluminio anodizzato 1,5 mm
- SI:** zweifach Aluminium stucco mit 18 mm ESP
doppio alluminio a stucco con 18 mm ESP
- AI:** zweifach Aluminium eloxiert mit 18 mm ESP
doppio alluminio anodizzato con 18 mm ESP
- H:** Dreischichtplatte 19mm
Multistrato 19 mm

| Scheiben / oblò | Torbreite/larghezza |
|-----------------|---------------------|
| 2 | 1644 - 2428 mm |
| 3 | 2429 - 3605 mm |
| 4 | 3606 - 4782 mm |
| 5 | 4783 - 5959 mm |
| 6 | 5960 - 7000 mm |

Trasparenza totale e progettazione libera

A causa della suddivisione del portone in singole sezioni, il portone può essere progettato secondo le Vostre esigenze. La superficie dei tamponamenti ciechi consiste in profili d'alluminio anodizzati che a scelta possono essere verniciati a polvere oppure laccati secondo la vasta gamma dei colori RAL. Il posizionamento delle sezioni vetrate è a scelta libera e perciò è possibile decidere l'aspetto del Suo portone secondo il Suo desiderio.



Sektionaler Aufbau mit Gitterelementen mit verschiedenen Lüftungsquerschnitten.

Struttura sezionale con elementi grigliati con rapporti di ventilazione differenti.





Lüftungstor Nassau 9000L mit integrierter Fluchttür, Panikbeschlag und Türschließer.

Portone sezionale Nassau 9000L con porta pedonale integrata, maniglione antipanico e chiudiporta idraulico.



Höchste Sicherheit mit Frischluftzufuhr

Das NASSAU 9000L ist das meistverkaufte Einfahrtstor für Sammelgaragen. Durch seinen gitterartigen Aufbau ist die Zufuhr von frischer Luft stets gewährleistet, ohne dabei auf die üblichen Sicherheitsanforderungen zu verzichten. So ist es zum Beispiel möglich, das Tor mit integrierten Paniktüren auszustatten - und auch auf die üblichen Sicherheitsstandards muss hier nicht verzichtet werden.

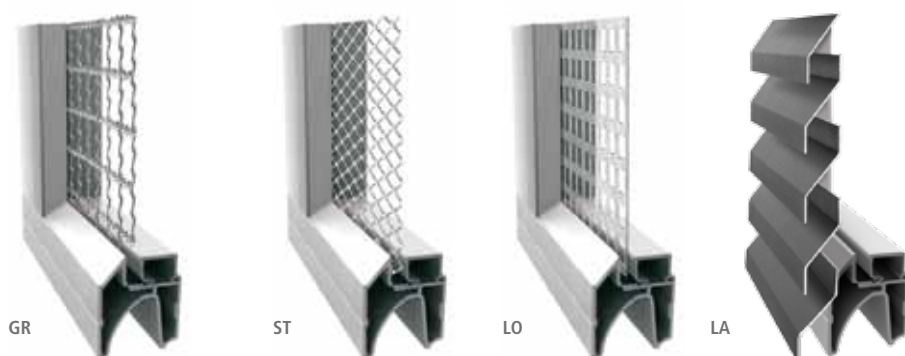

GR: Krippgitter - rete ondulata
Lüftungsquerschnitt - 60% - vuoto su pieno

ST: Streckmetall - lamiera stirata
Lüftungsquerschnitt - 50% - vuoto su pieno

LO: Lochblech - lamiera forata
Lüftungsquerschnitt - 40% - vuoto su pieno

LA: Z-Lamellen - lamelle a Z
Lüftungsquerschnitt - 30% - vuoto su pieno

| Scheiben / oblò | Torbreite/larghezza |
|-----------------|---------------------|
| 2 | 1644 - 2428 mm |
| 3 | 2429 - 3605 mm |
| 4 | 3606 - 4782 mm |
| 5 | 4783 - 5959 mm |
| 6 | 5960 - 7000 mm |

Massima sicurezza e adduzione d'aria fresca

Il NASSAU 9000L è il portone più venduto per autorimesse. La sua struttura a griglia garantisce il flusso di aria fresca, senza rinunciare però alle esigenze di sicurezza. È possibile integrare anche un passo pedonale con maniglione antipanico come via di fuga - anche in questo caso non si deve rinunciare alle normative di sicurezza in vigore.



Innenansicht Energy-Tor mit Seitenscharnier und Dreifachverglasung. Max. Torbreite 5 m, Sektionshöhe 675 mm.

Vista interna del portone Energy con cerniera laterale e finestratura tripla. Largh. max. 5 m, alt. sezione 675 mm.



Außenansicht Energy-Tor mit flächenbündiger Verglasung aus kratzfestem Acryl.

Vista esterna del portone Energy con finestratura a paro in acrilico antigraffio.



Schlupftüre mit Standard-Schwelle und Aluminiumrahmen.

Passo pedonale con soglia standard e intelaiatura in alluminio.

Dreifachverglasung für optimale Wärmedämmung Sezioni a tripla vetratura con massima isolamento



Die neue Fenstersektion Nassau Energy setzt neue Maßstäbe in Form und Funktion. Die Rahmenkonstruktion aus hochwertigem und leichtem Aluminium liegt hinter der hochisolierenden und kratzfesten 3-Schicht Acrylscheibe und hat somit keinen direkten Kontakt zur Außenluft, wodurch Kältebrücken vermieden werden. Die flächenbündig zu den anderen Sektionen anliegende Thermoscheibe bietet einen hohen Isolationswert und zugleich maximalen Lichteinfall.

La nuova sezione di vetratura Nassau Energy è innovativa in forma e funzione. L'intelaiatura in alluminio di alta qualità è posizionato all'interno alle 3 lastre di acrilico termoisolante antigraffio, per evitare il contatto diretto con l'aria all'esterno. Questo aumenta notevolmente il valore di isolamento. La lastra esterna è complanante alle altre sezioni e dona così un'aspetto unico e molto moderno al portone, offrendo allo stesso tempo un'incidenza di luce estremamente alta.

U = 1,29 W/m²K

Der U-Wert bezieht sich auf ein eingebautes Tor Nassau 9000E mit den Maßen 4000x2700 mm mit einer Sektion Energy Verglasung.

il Valore U si riferisce un portone Nassau 9000E installato nelle dimensioni 4000x2700 mm con una sezione di vetratura Energy.



Türen mit 23mm Niedrigschwelle sind ideal für Tore mit hoher Durchgangsfrequenz.

Passi pedonali con soglia bassa di 23 mm sono ideali per uso intensivo.



Türschließer mit Offenhaltefunktion fixieren die Tür bei 90° Öffnungswinkel.

Chiudiporta con funzione ferma-porta che blocca la porta in apertura a 90°.



In den Torlauf integrierte Sicherheitslichtschranke mit Torstopp für Tore mit Niedrigschwellen-Schlupftür.

Fotocellula di sicurezza montata sul bordo della soglia bassa garantisce la fermata immediata del portone in caso di un'ostacolo.



Der Einbau einer Schlupftüre ermöglicht einen Zugang zur Garage, ohne dass das gesamte Torblatt hochgefahren werden muss. Die integrierten Türen fügen sich harmonisch in das Gesamtbild ein und bieten dank der doppelten Dichtungen auch eine optimale Dichtheit. Die neuartige Niedrigschwelle mit nur 23 mm Höhe eignet sich gerade dort, wo durch häufiges Betreten und Verlassen die Stolpergefahr minimiert werden soll und ist auch als Fluchttür mit Antipanikbeschlag erhältlich.

L'inserimento del passo pedonale permette l'accesso al garage senza dover alzare tutto il portone. Il passo pedonale si adatta armoniosamente nel complesso del portone e garantisce, grazie alle sue guarnizioni doppie un ottimale isolamento. La nuova porta con la soglia bassa di soli 23 mm si adatta soprattutto per le vie di fuga e passi pedonali frequentemente usati per diminuire il rischio d'inciampo.

Details für Ihren Vorteil:

Top Isolierung durch ausgereifte Technik

Dettagli a Suo vantaggio:

Il migliore isolamento termico tramite tecnica avanzata:

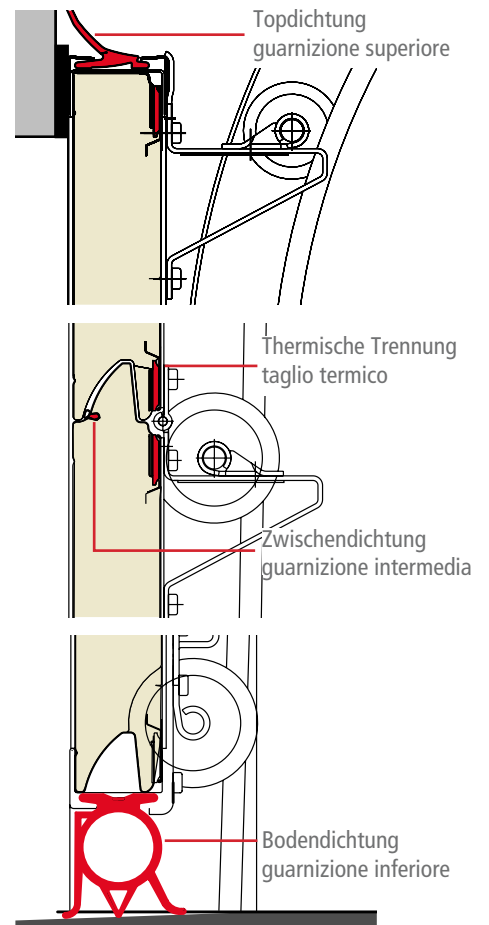

Türefassung im Verhältnis zur Torbreite
 Intelaiatura passo pedonale in proporzione
 alla larghezza del portale

Torbreite/larghezza portone: 1600 - 3999 mm
 Schlupftür immer mittig im Tor platziert.
 Passo pedonale sempre centrale.



Torbreite/larghezza portone: 4000 - 4999 mm
 4 Felder/campi: 4000 - 4999 mm

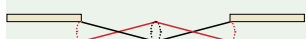

5 Felder/campi: 5000 - 5999 mm



Torbreite/larghezza portone: 6000 mm
 6 Felder/campi



— LR — LL — RL — RR



Unterputz-Schlüsselschalter mit Profilzylinder. Auch als Aufputz-Version erhältlich.

Selettore a chiave con cilindro a profilo, versione da incasso. Disponibile anche come versione per applicazione esterna.



Formschöne Aufputz-Codetastatur mit personalisierbarem Code.

Pulsantiera digitale per applicazione esterna, con codifica personalizzabile.



4-Kanal Aufputz-Funktaster für Wandmontage.

Radiocomando a muro con 4 pulsanti.

Deckenantrieb oder Wellenantrieb

Diese Motortypen für den Privatbereich zeichnen sich durch neuartigste Technologien aus. Dank Softstart und Softstop öffnen und schließen Sie das Tor ohne ruckartige Belastung. So sind sie nicht nur in der Anschaffung günstig, sondern auch und vor allem im Unterhalt. Die Motoren mit moderner Ästhetik verfügen über eine Mikroprozessorsteuerung mit integrierter Kraftüberwachung, die das Tor bei einem Hindernis stoppt, eine zeitgesteuerte Innenbeleuchtung und entsprechen natürlich allen gültigen Sicherheitsstandards. Der Deckenantrieb ist mit Riemen oder mit Kette erhältlich und besticht durch seinen besonders geräuscharmen Lauf. Der Wellenantrieb zeichnet sich besonders durch seine kompakten Ausmaße aus.



Motore a traino o a presa diretta

Questi motori per uso residenziale sono caratterizzati dalla loro nuovissima tecnologia. Grazie alla tecnologia Softstart e Softstop si riesce ad aprire e chiudere il portone senza strappi. Sono convenienti non solo i costi d'acquisto ma anche quelli di manutenzione. I motori nell'estetica moderna lavorano a bassa tensione con microprocessore intelligente che controlla la forza su tutto il percorso del portone. Inoltre contiene la luce di cortesia e rispetta tutte le normative europee in vigore. Il motore a traino è disponibile come versione a cinghia o a catena e colpisce tramite la sua silenziosità nell'uso. Il motore a presa diretta si distingue soprattutto per le sue dimensioni ridotte.

Sicherheit / Garantie

Alle unsere Produkte entsprechen der EU Norm EN 13 241-1. Diese Norm hat die Aufgabe, Sicherheits- und Funktionsanforderungen zu garantieren sowie Personen und Güter zu schützen. Die Einhaltung dieser Norm wird mit dem CE Zeichen kenntlich gemacht. Wir bieten ausschließlich Produkte mit diesem Sicherheitsstandard an und übergeben dem Kunden eine Garantie- und Konformitätserklärung.

Sicurezza / Garanzia

Tutti i nostri prodotti corrispondono alla norma EN 13 241-1 che ha il compito di garantire la sicurezza, la funzionalità e inoltre la tutela delle persone e dei beni. Prodotti che rispettano questa normativa vengono marcati con la sigla CE. Noi offriamo esclusivamente prodotti che rispettano questo standard di sicurezza e consegniamo ai nostri clienti un certificato di garanzia e di conformità.



Automatischer Funköffner PASSY mit Annäherungssensor, öffnet das Tor vollautomatisch.

Sensore automatico di prossimità PASSY, apre il portone automaticamente.



Zutrittskontrolle über Funk oder mit Chip-Schlüssel, einfache Annäherung an den Sensor öffnet das Tor.

Controllo accesso via Radio o con transponder, l'avvicinamento al sensore apre il portone.



Die klassische Fernbedienung, erhältlich als 2- oder 4-Kanal Version in ergonomischer Form.

Il telecomando classico a forma ergonomica, disponibile come versione bicanale o quadricanale.



Wellenantrieb

Dieser Motor wurde speziell für die Nutzung an Toren mit hoher Öffnungsfrequenz, wie Tiefgaragen und Sektionaltore ohne Federapparat entwickelt. Er kann durch seine geringen Wartungskosten punkten. Ein weiterer Pluspunkt des Motors ist die geräuscharme Öffnung und Schließung des Tores. Die Öffnung kann über das Steuergerät mit Display und digitaler Anzeige der Torposition sowie über einen Magnetschleifendetektor oder jeden anderen externen Impulsgeber erfolgen. Dieser Antrieb kann auch mit Frequenzumrichter für Schnellöffnungen mit Softstart und Softstop ausgestattet werden.



Zubehör

Für unsere Tore gibt es ein breit gefächertes Angebot an Zubehör. Angefangen bei den Zugangsmöglichkeiten, vom Schlüsselschalter über die Codetastatur, Sensor-Chip, Funkfernsteuerung oder automatischem Funköffner, bis hin zu den Sicherheitsausstattungen wie Blinklampen, Laserschranken, Drucksensoren oder Ampelanlagen: wir stimmen Ihr Tor nach Ihren Wünschen und Bedürfnissen speziell auf Sie ab.



Accessori

Per i nostri portoni, è disponibile una vasta gamma di accessori: dispositivi di comando come selettore a chiave, pulsantiera digitale, portachiavi con transponder incorporato, radiocomando e trasmettenti, ma anche dispositivi di sicurezza come lampeggianti, fotocellule di sicurezza, coste pneumatiche e semafori. Troverà il portone giusto per Lei!

Motore a presa diretta

Questo motore è stato concepito per uso intensivo, come per esempio per autorimesse o per portoni sezionali senza molle di torsione. I vantaggi di questo motoriduttore a presa diretta sono i costi di manutenzione ridotti e l'azionamento silenzioso del portone. L'apertura del portone avviene tramite i pulsanti sulla centralina di comando che è dotata di Display con visualizzazione digitale della posizione del portone, tramite un rilevatore di masse metalliche o qualsiasi altro comando a Sua scelta. Questo motore è disponibile anche con Inverter per un'apertura rapida, dotato del sistema Softstart e Softstop



Tore und Zäune für's Leben Portoni e cancelli per sempre

Industrietore
Portoni industriali



Einfahrtstore
Cancelli



Umzäunungen
Recinzioni



Geländer
Balconi



Mortec GmbH-Srl | Gewerbezone Gand 11 | Zona produttiva Ganda 11 | Kaltern - Caldaro
Tel: 0471 962 510 | Fax: 0471 962 706 | Mail: info@mortec.it | Web: www.mortec.it

